

NISSAN FORKLIFT

NISSAN FORKLIFT ESPAÑA, S.A.
Soto Grande, s/n — 31110 Noain - ESPAÑA

Ficha reducida para los vehículos que cumplen con las disposiciones de las siguientes Directivas EC y Estándares Armonizados:

- Directiva de Maquinaria **2006/42/EC**, ISO/DIS3691-1, ISO/DTS3691-7, EN1175-1 para modelos eléctricos, EN1175-2 y 97/68/EC para modelos de combustión interna.
- Directiva EMC **2004/108/EC**, como se expone en el estándar armonizado EN12895,
- Directiva de Emisión de Ruido **2000/14/EC** para modelos de combustión, medido de acuerdo al Anexo V (Control Interno de la Producción) para uso en exteriores.
- Asimismo, cumplen los parciales que son de aplicación según Real Decreto 2028/1986, y en el caso del SISTEMA DE FRENOS, cumple con la norma ISO 6292-1996 y con la Directiva 86/663/EEC (Ambas son equivalentes en este asunto).

Marca: NISSAN

Num. Bastidor: 1Q2E700026

Tipo: 1Q2L25Q

Denominación Comercial: CARRETILLA ELEVADORA

ESQUEMA Y DIMENSIONES:

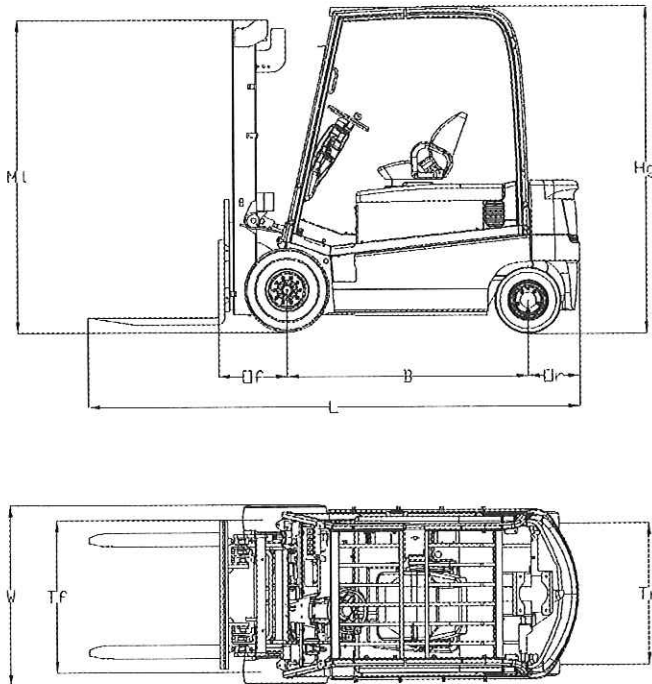

MEDIDAS EN MM.

W	1180
Ml (mástil recogido)	2145
Of	494
B	1515
Or	360
L	2369
Hg	2235
Tf	975
Tr	970

EMPLAZAMIENTO DE LA PLACA DE CONSTRUCTOR Y DEL NUMERO DE IDENTIFICACION DEL VEHICULO:

1. PLACA CONSTRUCTOR (CAPOT MOTOR LADO DERECHO)
2. N IDENTIFICACION VEHICULO (PLACA FRONTAL LADO DERECHO)

PESOS MAXIMOS AUTORIZADOS (VARIANTES INCLUIDAS)

PESO MAX. ADMISIBLE:	7205 Kg.
PESO MAX. S/EJE DELANTERO:	6360 Kg.
PESO MAX. S/EJE TRASERO:	2435 Kg.
TIRO MAX. EN EL PUNTO DE ENGANCHE: (*3 min. Sin carga)	1595 Kg.
TARA	3350 Kg.

EJES:

Número: 2

ASIENTO:

Número: 1

VELOCIDAD MÁXIMA

21,0 km/h

MOTOR ELECTRICO TRACCION:

Marca: MEIDENSHA

Modelo: HE-NR

Tipo: Inducción corriente alterna

Potencia :1,92 CVF 9,90 KW 13,40 CV

MOTOR BOMBA HIDRAULICO:

Marca: MEIDENSHA

Modelo: VE-NR

Tipo: Inducción corriente alterna

Potencia :3,18 CVF 16,40 KW 22,31 CV

INSTALACIÓN ELÉCTRICA:

80V

Baterías, cantidad: 1

TRANSMISIÓN:

Tipo: Eléctrica reducción con engranajes

MÁSTIL:

Tipo: 3F-475

Altura elevación: 4750

HORQUILLAS:

Longitud: mm.

DISPOSITIVO DE ALUMBRADO Y SEÑALIZACIÓN:

Faros delanteros, cantidad: 2

Faros traseros, cantidad: 1 (opción)

Intermitentes delanteros, cantidad: 2 (opción)

Intermitentes traseros, cantidad: 2 (opción)

Luces posición traseras, cantidad: 2 (opción)

Luces marcha atrás, cantidad: 2 (opción)

Luz destellante, cantidad: 1 (opción)

NEUMÁTICOS DELANTEROS:

Número: 2

Dimensiones: 23X9-10

Hinchables: no

TRASEROS:

Número: 2

Dimensiones: 18X7-8

Hinchables: no

DIRECCIÓN:

Tipo: hidráulica

Diámetro volante: 290 mm.

FRENADO:

Freno de servicio

Tipo: tambor ruedas delanteras

Freno de estacionamiento

Tipo: tambor ruedas delanteras

PUESTO DEL CONDUCTOR:

Espejos retrovisores, cantidad: 1

Indicadores y testigos:

Limitador de descarga batería: si

Horómetro: si

Freno de estacionamiento: sí

Medidor de capacidad batería: si

Velocímetro: si

Reloj / calendario: si

Freno: si

Cinturón de seguridad: sí

Acceso PIN: sí

Selector "power mode": si

Multifunción: si

Auto diagnosis y mantenimiento: sí

Indicadores de dirección: sí

Bloqueo de mástil: sí

OTROS:

Zumbador marcha atrás: si

ACCESORIOS:

NISSAN
FORKLIFT
NISSAN FORKLIFT ESPAÑA S.A.
(Navarra)

J.M. GÓMEZ

Consejero Subdirector General